

# LISTE DE CONTRÔLE GÉNÉRIQUE —

## Génératrice entraînée par prise de force (PDF)

### Raccordement

- Vérifier que des lignes électriques ne sont pas tombées.
- Appeler la compagnie d'électricité pour savoir combien de temps devrait durer la panne de courant.
- Débrancher tout point de raccordement au réseau public.
- Utiliser le câble de connexion spécialement fourni.
- Utiliser le câble de mise à la terre spécialement fourni.
- Utiliser seulement des fiches et des prises homologuées.
- Vérifier le bon alignement de l'arbre de la prise de force.
- Serrer les freins du tracteur avant de démarrer la génératrice.



**Mise en garde**

Toujours installer la génératrice dans un endroit approprié et l'utiliser conformément aux consignes données par le fabricant dans le manuel de l'utilisateur.

- Si la génératrice doit tourner en continu, ne pas la faire fonctionner à plus de 80 % de sa puissance.
- Veiller à ce que le réservoir à carburant du tracteur soit toujours plein.



**Attention**

Avant de faire le plein, respecter les précautions stipulées par le fabricant dans les manuel de l'utilisateur.

- Après l'arrêt, remiser l'arbre de la prise de force avec la génératrice.

### Mise en service

- Vérifier tous les niveaux de liquides.
- Brancher la génératrice à la prise de force du tracteur.
- Brancher le câble de connexion.
- Démarrer le tracteur et régler la PDF au régime approprié (540 ou 1000 tr/min).
- Placer l'inverseur de source à la position « Urgence/panne ».
- Raccorder les charges.
- Régler la vitesse du tracteur de façon à maintenir 60 Hertz.
- Surveiller la tension et la fréquence.
- Lorsque le courant extérieur est rétabli, remettre l'inverseur de source sur sa position normale.
- Laisser refroidir la génératrice en la faisant fonctionner sans charge pendant 5 minutes.
- Dégager le levier de la PDF.
- Retirer le câble de connexion.

### Entretien périodique

- Faire fonctionner la génératrice tous les 90 jours pour l'entretenir.
- Vérifier tous les niveaux de liquides.
- Démarrer la génératrice (voir ci-dessus) et la faire fonctionner sans charge pendant 5 minutes.
- Ensuite, la faire fonctionner avec au moins 50 % de sa pleine charge pendant 30 minutes.
- Vérifier qu'il n'y a pas d'anomalies et les réparer le cas échéant.
- Débrancher les charges et laisser fonctionner la génératrice à vide pendant 5 minutes pour la refroidir.
- Noter les résultats sur les relevés d'entretien.

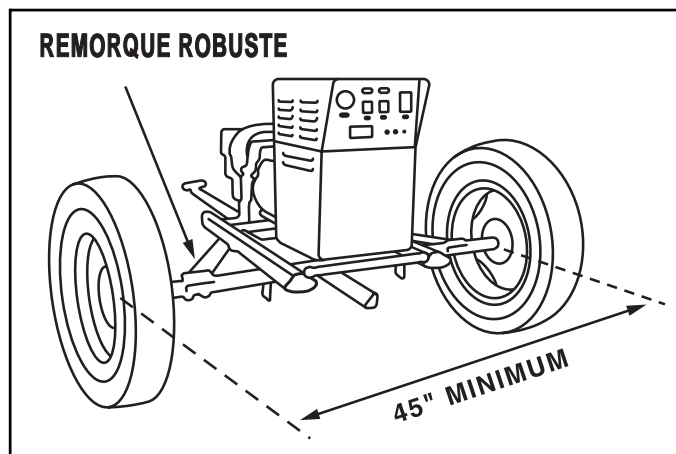

**S'assurer que la remorque est assez grande pour ne pas basculer.**

[Pour plus de détails, consulter le manuel de l'utilisateur fourni par le fabricant]

